



KAISER®

MODELO: GEM-9515

Altavoces acústicos montados en caja acústica (bafle) boombox 15" (38,1 cm)

**CARGUE
5 HORAS
ANTES DE
USARSE POR
PRIMERA
VEZ**



Debido a actualizaciones puede existir diferencia dentro del manual, por lo tanto favor de consultar nuestra página web: <https://www.mitzu.com/> para obtener la última versión.

Las imágenes son representativas, los colores y el diseño pueden variar.

Leer completo el manual antes de usar este producto por primera vez.

mitzu.com

[/Mitzu_Corp](https://twitter.com/Mitzu_Corp)

[/Mitzu.Corp](https://facebook.com/Mitzu.Corp)

[/MitzuCorp](https://youtube.com/MitzuCorp)



BIENVENIDOS

Gracias por adquirir el nuevo producto KAISER®, estamos seguros que te encontrarás muy satisfecho con la compra.



CONTENIDO

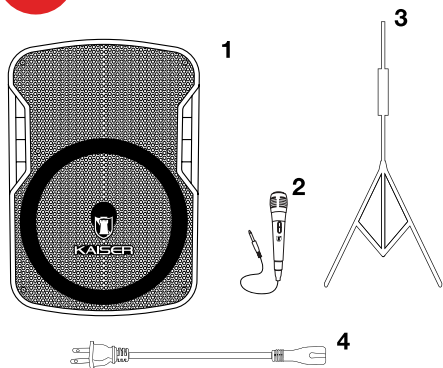

1. Bafle recargable (1 pieza)
2. Micrófono alámbrico (1 pieza)
3. Tripié (1 pieza)
4. Cable de alimentación (1 pieza)



ARMADO

Localizar el orificio que está en la parte inferior del bafle, insertar un tripié y ajustarlo con la perilla trasera para fijarlo.

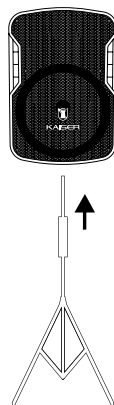

¿CÓMO CARGAR?



- Colocar todos los interruptores en OFF.
- Verificar que el volumen está en el nivel más bajo.
- Asegurar que el voltaje al que se conectará sea compatible con el voltaje requerido por el equipo.

1. Conectar el cable de energía a la corriente eléctrica y a su vez al bafle, dejar cargar durante 5 horas antes de encenderlo por primera vez.



2. Después de haber dejado cargar la batería por primera vez, presionar el interruptor ON para encender el equipo.

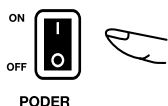

3. Para maximizar la vida útil de la batería, conectar al toma corriente cuando esté baja; requiere hasta 3 horas de recarga (ver led carga). Puede seguir en uso mientras está conectada.



Si el uso del equipo es esporádico se recomienda cargar la batería totalmente al menos cada 30 días.



DESCRIPCIÓN GENERAL

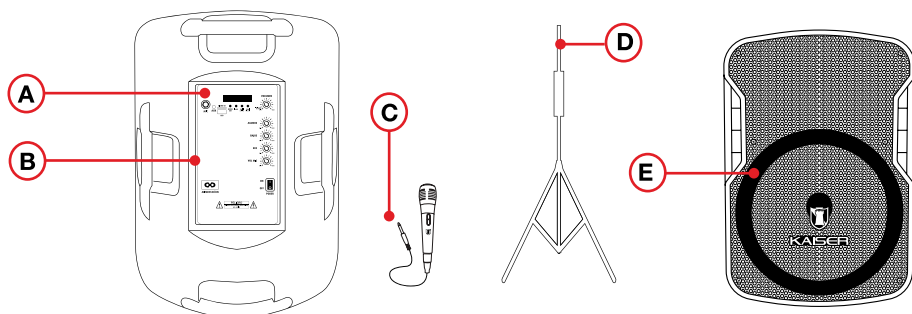

- A) DISPLAY CON BOTONES DE REPRODUCCIÓN.
 B) PANEL DE CONTROL.
 C) MICRÓFONO ALÁMBRICO.

- D) TRIPIÉ.
 E) WOOFER.



FUNCIONAMIENTO

- A) DISPLAY CON BOTONES DE REPRODUCCIÓN

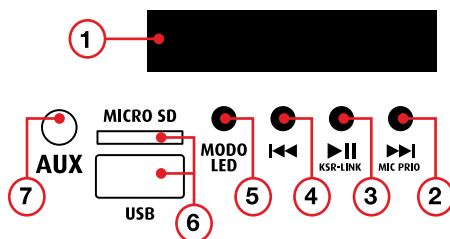

1. DISPLAY. Muestra lo que se está reproduciendo.

2. BOTÓN ►►. Pista siguiente / estación siguiente / MIC PRIO.

MIC PRIO.

- Encender y apagar la función prioridad de micrófono, favor de presionar el botón "MIC PRIO". Favor de insertar el micrófono antes de usar esta función y verificar que esté encendido el micrófono.

NOTA: En MODO AUX no pasa a la siguiente pista, solamente puede controlarse desde el dispositivo conectado.

3. BOTÓN ►||. Reproducir / pausar / KSR-LINK.

KSR-LINK

A) Sólo se pueden conectar 2 bafles al mismo tiempo.

B) Ambos bafles deberán estar en MODO BT para habilitar la función KSR-LINK.

C) Presionar el botón KSR-LINK durante 3 segundos.

D) Los bafles automáticamente se conectarán. Para reproducir la música, el celular deberá estar enlazado al bafle principal.

E) Pulsar el botón KSR-LINK durante 3 segundos para salir de la función

4. BOTÓN ◀◀. Pista anterior / estación anterior.

NOTA: En MODO AUX no regresa a la pista anterior, solamente puede controlarse desde el dispositivo conectado.

5. BOTÓN MODO / LED.

Seleccionar el modo de operación (Modo auxiliar, micro SD, USB, Bluetooth® o radio), presionar modo hasta que aparezca en la pantalla la función deseada.

MODO AUXILIAR

- Conectar el cable 3,5 mm al bafle y al dispositivo de audio.



NOTA: No incluye el cable 3,5 a 3,5 mm.

- Presionar MODO hasta que en la pantalla se indique lo deseado.

NOTA: En algunos casos la reproducción puede ser en automático.

MODO BLUETOOTH®

- Presionar MODO hasta que aparezca en la pantalla la función Bluetooth® y el woofer emitirá una alarma.
- Activar en el dispositivo móvil (Celular, Tablet, Laptop o Reproductor MP3) la función Bluetooth®, buscar GEM-9515 y vincular, si requiere contraseña introducir "0000".

MODO PUERTO USB / MICRO SD

- Conectar memoria USB o micro SD.
- Presionar MODO hasta que aparezca en la pantalla la función deseada.

NOTA: En modo Bluetooth, USB, Micro SD y FM las luces podrán ser como el efecto 1, el efecto 2, el efecto 3 (en MODO STAND BY y en MODO AUDIORÍTMICO).

LUZ LED

- Mantener presionado el botón 3 segundos para cambiar los efectos de las luces LED en modo STAND BY (sin música) y con música.

Indicaciones:

A) Al encender el producto, las luces LED se encienden automáticamente con el efecto 1 en STAND BY.

NOTA: Los efectos de las luces LED se alternarán cada 30 - 45 segundos.

B) Presionar MODO / LED por 3 segundos para cambiar el efecto 1 al efecto 2.

C) Presionar MODO / LED por 3 segundos para cambiar el efecto 2 al efecto 3.

D) Presionar MODO / LED por 3 segundos para regresar al efecto 1.

E) Mantener presionado MODO / LED para apagar las luces LED.

Efectos en MODO STAND BY.



EFEECTO 1
Luces multicolor.
Movimiento circular.

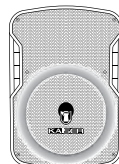

EFEECTO 2
Luces de colores rojo, verde y azul.
Movimiento circular.



EFEECTO 3
Luces de 2 colores.
Movimiento circular.

Efectos en MODO AUDIORÍTMICO.



EFEECTO 1
Luces multicolor.



EFEECTO 2
Luces de colores rojo, verde y azul.



EFFECTO 3
Luces de 2 colores.

NOTA: En modo AUX las luces sólo podrán ser como los efectos en STAND BY.

6. PUERTOS MICRO SD Y USB.
Reproduce los archivos de sonido almacenados.

NOTA: En algunos casos la reproducción puede ser en automático.

7. ENTRADA AUXILIAR 3,5 mm.
Reproduce dispositivos de audio (ver Modo Auxiliar).

B) PANEL DE CONTROL

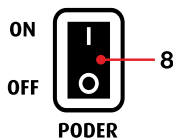
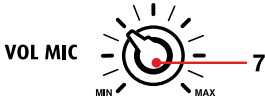
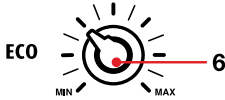
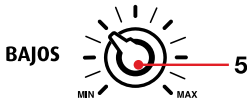
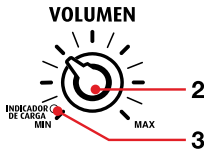

1. ENTRADA 6,3 mm. Para micrófono.

2. PERILLA VOLUMEN MAESTRO.
Ajusta el volumen general.

3. INDICADOR DE CARGA. La luz roja indica que está cargando, se apagará cuando la batería esté cargada por completo.

4. AGUDOS. Ajustar el nivel de alta frecuencia. Ecuilibrar el sonido con este control de tonos.

5. BAJOS. Ajustar el nivel de baja frecuencia. Ecuilibrar el sonido con este control de tonos.

6. ECO. Efecto de sonido de micrófono.

7. VOL MIC. Controla el volumen del micrófono.

8. SWITCH DE ENCENDIDO / APAGADO.

9. ENTRADA DE ALIMENTACIÓN.

C) MICRÓFONO

1. Ubicar en la parte posterior la conexión 6,3 mm para el micrófono.

2. Deslizar el switch para encenderlo.



D TRIPIÉ

Sostiene el bafle (ver armado).

E WOOFER

Botón para encender y apagar luz LED (panel trasero).

NOTA: En modo FM, se deberá apagar la luz led para mejorar la recepción en la señal del radio.



ESPECIFICACIONES

BAFLE

Alimentación: 11,1 Vcc 2 200 mAh (batería recargable)

Recarga: 100 - 240 Vca 50 - 60 Hz 45 W

Woofers: 15" (38,1 cm)

Impedancia: 3,6 ohm

Respuesta en frecuencia: 45 Hz - 8 kHz

Sensibilidad: 92 dB

Tweeter: 1,5" (3,81 cm)

Versión del Bluetooth®: 5.3

Rango de frecuencia: 2,4 GHz

Rango de alcance Bluetooth®: hasta 10 metros probado en una línea sin obstrucciones, bajo condiciones óptimas.



Nivel de volumen	Duración de batería
25% volumen	3 horas
50% volumen	2 horas
100% volumen	1 horas



IMPORTANTE



Durante el uso del equipo, no colocar equipos alrededor del equipo por lo menos a 30 cm de distancia.



Este equipo no presenta ranuras de ventilación.



No debe situarse sobre el aparato fuentes de flamabilidad, tales como velas encendidas.



El aparato no debe exponerse a goteo o el ingreso de agua y no debe situarse objetos llenos de líquidos, como vasos, sobre el aparato.



ATENCIÓN



Las baterías instaladas únicamente deberán ser remplazadas por personal calificado.



Peligro de explosión si la batería no se reemplaza correctamente.



Reemplazar solamente por el mismo tipo o equivalente.



Las baterías (instaladas) no se deben exponer a calentamiento excesivos tales como rayos solares, fuego o similares.

Este aparato no puede quedar expuesto a goteo o salpicaduras por líquidos.

"Para su uso en México, la operación de este equipo está sujeta a las siguientes dos condiciones:

(1) Es posible que este equipo o dispositivo no cause interferencia perjudicial y

(2) Este equipo o dispositivo debe aceptar cualquier interferencia incluyendo la que pueda causar su operación no deseada"

PÓLIZA DE GARANTÍA

PRODUCTO: Altavoces acústicos montados en caja acústica (bafle)
boombox 15" (38,1 cm)

MODELO: GEM-9515

MARCA: KAISER®

El producto que usted ha adquirido cuenta con una garantía de 3 meses por defectos de fabricación, a partir de la fecha de adquisición otorgada por: QUALITY TOOLS, S.A. DE C.V.

CONDICIONES:

1. Para hacer efectiva esta garantía, usted debe presentar la póliza de garantía debidamente llenada y sellada por la tienda o unidad vendedora, o la factura o el recibo o comprobante, junto con el producto en el CENTRO DE SERVICIO o en el lugar donde fue adquirido
2. La empresa se compromete a reparar todo el producto o a cambiar las piezas y componentes defectuosos que se llegaran a requerir, sin ningún cargo para el consumidor, incluyendo la mano de obra, siempre y cuando la falla sea atribuible a algún defecto de fabricación
3. Los gastos de transportación derivados del cumplimiento con esta póliza dentro de la red de servicio corren sin ningún cargo para el consumidor
4. El tiempo de reparación en ningún caso será mayor de 30 días hábiles contados a partir de la recepción del producto en cualquiera de los sitios donde pueda hacerse efectiva la garantía; transcurrido este término QUALITY TOOLS, S.A. DE C.V. procederá a efectuar el cambio por un producto nuevo o equivalente
5. Se pueden adquirir refacciones, partes, componentes, consumibles y accesorios, en el CENTRO DE SERVICIO indicado en la parte final de esta póliza de garantía

ESTA GARANTÍA NO SERÁ VÁLIDA EN LOS SIGUIENTES CASOS:

1. Cuando el producto ha sido utilizado en condiciones distintas a las normales
2. Cuando el producto no se haya utilizado de acuerdo al instructivo del que se acompaña el producto adquirido
3. Cuando el producto ha sido alterado o reparado por personas ajenas a QUALITY TOOLS, S.A. DE C.V.

En caso de extravío de la póliza de garantía, se puede solicitar la reposición en la tienda donde adquirió el producto

IMPORTADOR: QUALITY TOOLS, S.A. DE C.V.

Puerto Ángel No. 128, Col. Ampliación Casas Alemán, Alcaldía Gustavo A. Madero, C.P. 07580, Ciudad de México, México, R.F.C.: QTO080617LR2

CENTRO DE SERVICIO: QUALITY TOOLS

Faisán No.23, Col. Granjas Modernas, Alcaldía Gustavo A. Madero, C.P. 07460, Ciudad de México, México, Tel.: 55 4780 5033, 55 5781 6229

DATOS DEL DISTRIBUIDOR

Nombre: _____

Domicilio: _____

Producto: _____

Fecha de compra: _____

SELLO DE LA TIENDA